

Las tuercas y ensamblajes de Lanfranco permiten una fijación de gran eficacia

La empresa Lanfranco presenta una gama de tuercas y fijaciones modulares destinadas a los sectores ferroviario, militar, de obras públicas y energía renovables. Entre estos nuevos productos cabe destacar las tuercas ERM, ESL, HCE y las cintas tuercas, cuyo sistema de autofrenado permite un óptimo ensamblaje.

Las citadas tuercas son reutilizables hasta 25 veces, garantizan una alta resistencia a las vibraciones y consiguen una fijación segura.

La tuerca ESL está diseñada para ensamblajes corrientes o de seguridad y es utilizada principalmente dentro del campo ferroviario, para la fijación de los órganos bajo el chasis, así como de los amortiguadores, los motores de tracción, las bandas de pantógrafo y los frenos. Su principio de autofrenado comprime los flancos de unos filetes de la tuerca en dos sectores.

Por su parte, la ERM está recomendada para las conexiones eléctricas o para ensamblajes que conlleven varias piezas apiladas o materias flexibles. El principio de autofrenado de dicha tuerca se fundamenta en el de la ESL, aunque cuenta además con una arandela cónica integrada.

La tuerca HCE se utiliza frecuentemente para ensamblajes corrientes y de seguridad que dispongan de un gran número de tuercas cuyo coste deba controlarse. Su principio de autofrenado se caracteriza por comprimir los flancos en uno o dos filetes sobre un sector.

Por último, las cintas de tuercas constituyen fijaciones multipuntos autofrenadas y posicionadas en un perfil de entre ejes definido. Generalmente, se utilizan para aplicar varios puntos de fijación en una sola operación para una pieza.

Asimismo, estos productos pueden componerse de diferentes materiales y pueden roscarse con diversos perfiles; además, se suministran con numerosos tipos de revestimientos, como anticorrosión, antigripaje o estético.

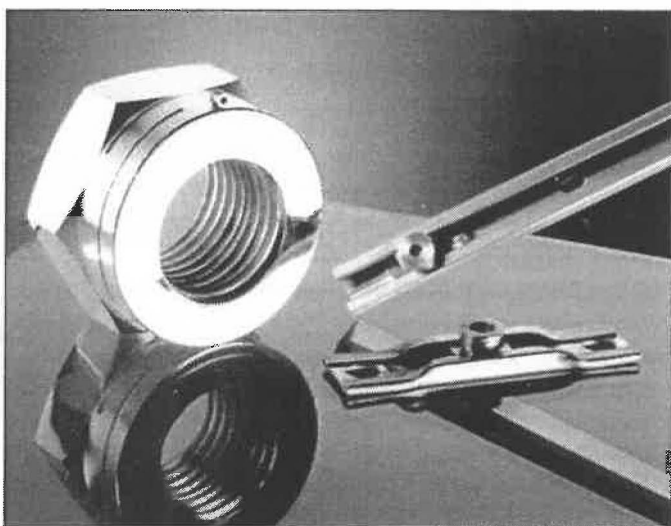

Bureau de presse	Madrid	Date de parution	01/09/2004	
Nom de la Société	J. LANFRANCO & CIE			
Titre de la parution	LES ASSEMBLAGES DE FIXATIONS DE SECURITE LANFRANCO : UNE FIABILITE A TOUTE EPREUVE.			
Nom du support	MUNDI-PETROL	N° de la revue	N° 119	
Secteur technique	RENERGIE	Type de média	Revue	
Tirage	5.000	Périodicité	Mensuelle	
Date de la diffusion	08/06/2004	N° Action	MAD 2268	N° ACTIM 075C05/04