

**Definição:** porca autotravante com inserto de nylon SNCF ST 001-02 FPN1

**Rosca:** norma ISO 965-2

**Propriedades e testes de desempenho:** aço ISO 898-2/ISO 2320  
aço inoxidável ISO 3506-2/NF E 25-035-2

**Capacidade de produção:** outros diâmetros, rosca fina, alturas especiais, chaves especiais e fora de normas

d	Passo	h - min.	h - max.	m - min.	s	FPn1
M 3	0,50	4,02	4,50	2,15	5,50	X
M 4	0,70	5,52	6,00	2,90	7,00	X
M 5	0,80	6,22	6,80	4,40	8,00	X
M 6	1,00	7,42	8,00	4,90	10,00	X
M 8	1,25	8,92	9,50	6,44	13,00	X
M 10	1,50	11,20	11,90	8,04	16,00	X
M 12	1,75	14,20	14,90	10,37	18,00	X
M 14	2,00	15,90	17,00	12,10	21,00	X
M 16	2,00	17,80	19,10	14,10	24,00	X
M 18	2,50	21,00	22,30	15,10	27,00	X
M 20	2,50	20,70	22,80	16,90	30,00	X
M 22	2,50	24,90	26,00	18,10	34,00	X
M 24	3,00	25,00	27,10	20,20	36,00	X
M 27	3,00	30,40	32,50	22,50	41,00	X
M 30	3,50	30,10	32,60	24,30	46,00	X
M 33	3,50	35,90	38,40	27,40	50,00	X
M 36	4,00	36,40	38,90	29,40	55,00	X
M 39	4,00	42,20	44,70	31,80	60,00	X
M 42	4,50	44,80	47,50	32,40	65,00	X

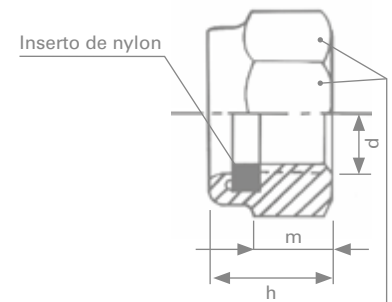

Gravação da classe do material e do fabricante está em conformidade com a Norma ISO 898-2

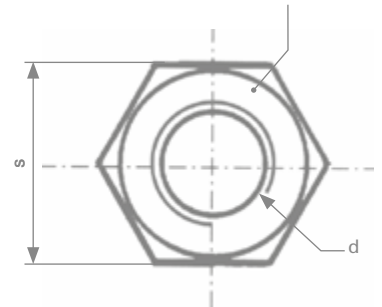

Classe de resistência	Classificação	Range de aplicação	
Aço classe 8	QV	Inserto de nylon	Inserto de nylon marron <sup>(2)</sup>
Aço classe 10	QK		
Aço inox A2-70	ZE	-40° C +120° C <sup>(1)</sup>	-40° C +230° C <sup>(1)</sup>
Aço inox A4-70	ZK		
Aço inox A4-80	ZH		

<sup>(1)</sup> Os valores fornecidos são apenas uma indicação <sup>(2)</sup> Descrição B06

### Tratamento de superfície (conforme requisitos rohs)

Revestimento eletrolítico (aço)	Amarelo	ZJ	ISO 4042
	Acabamento branco LANTHANE®	ZL	ISO 4042
	Acabamento branco LANTHANE® + Top coat	ZF	ISO 4042
Revestimento orgânico metálico flocos de zinco (aço)		Sob pedido	
Anti-engripante (aço inoxidável)	STANAL™400	ST	
	Sherardização	SH	NF EN 13811
Sem revestimento		BT	

### Exemplo de descrição

	Tipo	Dia. x passo	Classe	Tratamento superficial	
Classificação	HUP	100150	ZH	ST	00
Descrição	HUP	M10 x 1,50	A4 80	STANAL™400	*

\*Tamanho padrão