

Definição: porca sextava fendada autotravante totalmente metálica, reutilizável, em conformidade com a norma NF E 25-411 e SNCF ST 001-02 FPN6

Rosca: norma ISO 965-2

Propriedades e testes de desempenho: aço inox NF EN ISO 3506-2/NF E 25-035-2

Capacidade de produção: outros diâmetros, rosca fina, alturas especiais, chaves especiais e fora de normas

d	Passo	s	h	m	FPn6
M 2	0,40	4,00	4,50	2,30	
M 2,5	0,45	5,00	4,50	2,30	
M 3	0,50	5,50	4,50	2,50	X
M 4	0,70	7,00	5,30	2,60	X
M 5	0,80	8,00	6,30	3,00	X
M 6	1,00	10,00	7,00	3,60	X
M 7	1,00	11,00	8,10	4,80	
M 8	1,25	13,00	8,80	4,80	X
M 10	1,50	16,00	11,00	6,00	X
M 12	1,75	18,00	13,00	7,20	X
M 14	2,00	21,00	15,00	8,40	X
M 16	2,00	24,00	17,00	9,50	X
M 18	2,50	27,00	19,50	11,50	X
M 20	2,50	30,00	21,00	12,00	X
M 22*	2,50	34,00*	21,50	12,50	X
M 24	3,00	36,00	25,50	15,40	X
M 27	3,00	41,00	28,00	17,00	X
M 30	3,50	46,00	31,50	18,50	X
M 33	3,50	50,00	32,00	18,70	X
M 36	4,00	55,00	34,50	19,50	X
M 39	4,00	60,00	37,00	20,50	X
M 42	4,50	65,00	39,50	23,00	X
M 45	4,50	70,00	43,00	24,00	X
M 48	5,00	75,00	46,00	25,00	X

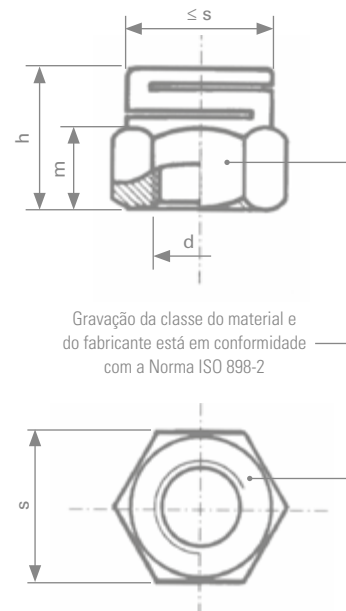

*Dimensões das seis faces laterais fora da norma

Classe de resistência	Classificação	Range de aplicação
Aço inox A2-70	ZE	Atmosfera corrosiva -200° C + 400° C ⁽¹⁾
Aço inox A4-70	ZK	
Aço inox A4-80	ZH	

⁽¹⁾ Os valores fornecidos são apenas uma indicação

Tratamento de superfície (conforme requisitos rohs)

Tratamento	Produto	Classificação	Norma
Passivação		PA	NF EN 13811
Anti-engripante	STANAL™400	ST	
	Sherardização	SH	
Sem revestimento		BT	

Exemplo de descrição

	Tipo	Dia. x passo	Classe	Tratamento superficial	
Classificação	ESL	100150	ZH	ST	00
Descrição	ESL	M10 x 1,50	A4 80	STANAL™400	*

*Tamanho padrão