

Definizione: dado esagonale tutto metallo autobloccante con impronta nella parte superiore del dado

Filettatura: in conformità con la norma ISO 965-2

Caratteristiche e prove funzionali: acciaio ISO 898-2/ISO 2320
acciaio inox ISO 3506-2/NF E 25-035-2

Produzione: altri diametri, materiali, passo fine, altezze speciali, esagonali non standard su richiesta

d	Passo	h - min.	h - max.	m - min.	s
M 5	0,80	4,80	5,10	3,52	8,00
M 6	1,00	5,40	6,00	3,92	10,00
M 8	1,25	7,14	8,00	5,15	13,00
M 10	1,50	8,94	10,00	6,43	16,00
M 12	1,75	11,57	12,00	8,30	18,00
M 14	2,00	13,40	14,10	9,68	21,00
M 16	2,00	15,70	16,40	11,28	24,00
M 18*	2,50	15,80	17,00	12,70	27,00
M 20	2,50	19,00	20,30	13,52	30,00
M 24	3,00	22,60	23,90	16,16	36,00
M 27*	3,00	Su richiesta			
M 30	3,50	27,30	30,00	19,44	46,00
M 36	4,00	33,10	36,00	23,52	55,00

*Non provengono dalla norma ISO 7042

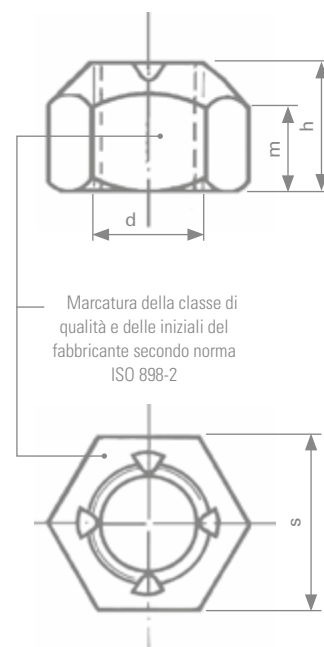

Materiale	Codice	Campo di utilizzazione
Acciaio Classe 8	QV	Grezzo -50° C +300° C ⁽¹⁾
Acciaio Classe 10	QK	
Acciaio Classe 12	QL	
Acciaio inox A2-70	ZE	Atmosfera corrosiva -200° C +400° C ⁽¹⁾
Acciaio inox A4-70	ZK	
Acciaio inox A4-80	ZH	

⁽¹⁾ Indicativo

Trattamento superficiale (in conformità ROHS)

Zincatura (acciaio)	Giallo	ZJ	ISO 4042
	Bianco finitura LANTHANE®	ZL	ISO 4042
	Bianco finitura LANTHANE® + Top coat	ZF	ISO 4042
Zinco lamellare (acciaio)		Su richiesta	
Antigrippante (inox)	STANAL™400	ST	
	Sherardisation	SH	NF EN 13811
Grezzo		BT	

Esempio di designazione

	Forma	Diametro E passo	Classe	Protezione	
Codice	GSL	100150	ZH	ST	01
Formulazione	GSL	M10 x 1,50	A4 80	STANAL™400	*

*Dimensione standard